

Montageanleitung

1. Prüfung des elektrischen Systems:

Bitte prüfen Sie die folgenden Punkte, bevor Sie sich für einen Austausch des Elektromotors entscheiden:

- Ist die Spannungsversorgung/Batterie geladen und in gutem Zustand?
- Sind die Kabel der Spannungsversorgung/Batteriekabel korrekt angeschlossen und unbeschädigt?
- Sitzen alle Elektroanschlüsse fest, und sind sie frei von Korrosion?
- Ist der Kabelbaum ordnungsgemäß und unbeschädigt?

2. Abklemmen der Fahrzeugbatterie – Warnung!

- Das Abklemmen der Fahrzeugbatterie kann bei einigen Fahrzeugsystemen zum Verlust von Codes führen. Die Systeme müssen in diesem Fall neu programmiert bzw. die Codes erneut eingegeben werden.
- Befolgen Sie vor dem Abklemmen der Batterie die vom Fahrzeughersteller empfohlenen Anweisungen.

3. Montageschritte:

3.1 Stellen Sie sicher, dass alle kraftübertragenden Komponenten und Anschlüsse (elektrisch, pneumatisch und hydraulisch) entsprechend den Anweisungen des Fahrzeugherstellers abgeschaltet sind und nicht ohne Weiteres wieder eingeschaltet werden können. Entfernen Sie nach Möglichkeit die Hauptsicherung der Maschine bzw. des Systems. Klemmen Sie zuerst das Minus-Batteriekabel ab, um einen Erdschluss zu vermeiden.

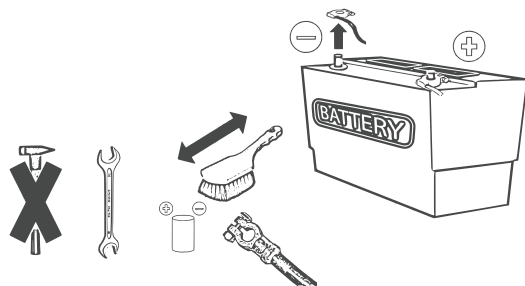

3.2 Entfernen Sie die Elektroanschlusskabel vom vorhandenen Elektromotor. Markieren Sie die Anschlusskabel sorgfältig entsprechend den zugehörigen Ausgangsklemmen des Elektromotors.

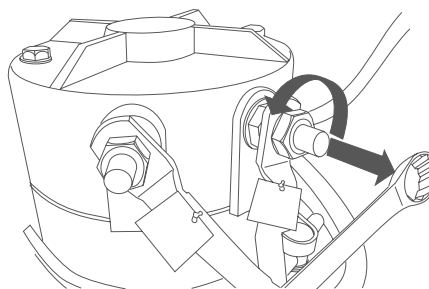

3.3 Je nach Anwendung kann der Elektromotor als Pumpen- oder Traktionsmotor eingesetzt werden. Lösen Sie in beiden Fällen die Befestigungsschrauben, und entfernen Sie den Elektromotor von der Pumpe bzw. dem Getriebe. Befolgen Sie die Anweisungen des Maschinen- bzw. Systemherstellers.

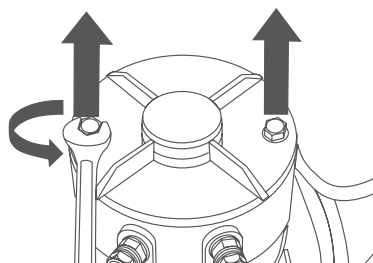

3.4 Stellen Sie sicher, dass der zu installierende Motor dem ausgebauten Motor entspricht. Überprüfen Sie anhand des Katalogs die Elektroteilennummer, die Drehrichtung, die Nominalspannung, die Nominalstromstärke, die Einbaumaße, die elektrischen Anschlüsse usw.

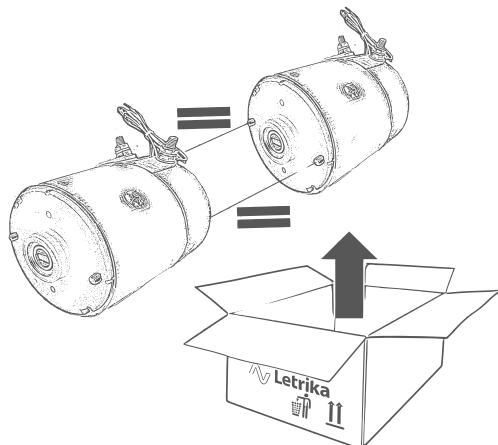

3.5 Prüfen Sie außerdem folgende Punkte:

- Stellen Sie sicher, dass der Motor nicht eingeschaltet werden kann.
- Entfernen Sie die Schutzabdeckung und die Kunststoffstöpsel mit einem geeigneten Werkzeug.
- Die Dichtflächen dürfen nicht beschädigt werden.
- Befolgen Sie bei der Arbeit mit Hydraulikflüssigkeiten strengstens die Anweisungen des Herstellers der Hydraulikflüssigkeit.
- Befolgen Sie ferner die Anweisungen des Maschinen- bzw. Systemherstellers.

3.6 Drehen Sie die Befestigungsschrauben des Elektromotors gleichmäßig und mit dem korrekten Anzugsmoment fest. Ein falsches Anzugsmoment kann Betriebsstörungen, Leckagen oder einen beschleunigten Verschleiß zur Folge haben.

3.7 Befestigen Sie den Motor in der Einbauposition. Angaben bezüglich der erforderlichen Werkzeuge und des Anzugsmoments für die Schrauben können ggf. vom Maschinen- bzw. Systemhersteller eingeholt werden.

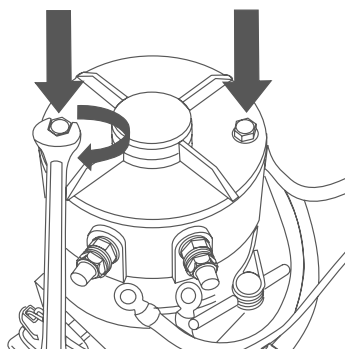

3.8 Schließen Sie die Elektrokabel am Elektromotor an. Achten Sie auf eine korrekte Kabelführung und darauf, dass die Kabel keinen Kontakt mit heißen bzw. scheuernden Oberflächen haben.

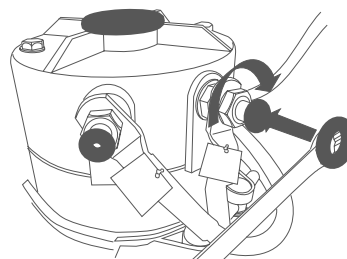

3.9 Schließen Sie die Spannungsversorgung/ das Minus-Batteriekabel an die Batterie an. Stellen Sie vor dem Starten des Systems sicher, dass die Batterie vollständig geladen ist. Überprüfen Sie die Funktion des gesamten elektrischen Systems gemäß den Anweisungen des Maschinen- bzw. Systemherstellers.

